



Descriptif technique produit

Date création

11/19

Modification

Version

1

Désignation :

VIS PLACO

Référence normative

cahier des charges + CE déclaration n° 2

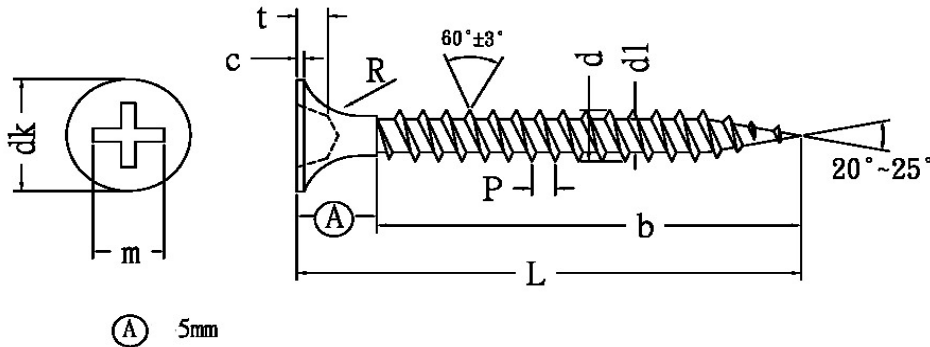

Valeurs dimensionnelles

Ø		Ø3.5	Ø3.9	Ø4.2	Ø4.8
PHILLIPS	Profondeur empreinte (t)	2.62 à 3.1	2.62 à 3.1	2.62 à 3.1	2.62 à 3.1
	emp. N°	2	2	2	2
d		3.4 à 3.6	3.75 à 4	4.06 à 4.3	4.7 à 4.95
d1		2.2 à 2.3	2.5 à 2.6	2.6 à 2.7	3.4 à 3.5
P ±10%		1.5	1.6	1.7	2.1
dk		8 à 8.5	8 à 8.5	8 à 8.5	8.8 à 9.2
c		0.5 à 0.8	0.5 à 0.8	0.5 à 0.8	0.5 à 0.8
R		4 ~ 5	4 ~ 5	4 ~ 5	4 ~ 5
couple de rupture mini		3 Nm	3.8 Nm	4.8 Nm	6.8 Nm

L	25	28-45	47-77	89	90-100
Tolérance	±0.75	±1.25	±1.5	±1.75	±2.25
L	60 - 76	89-160			
l	50	65			

Caractéristiques mécaniques

matière : C 1018 ou 1022 STEEL

traitement de surface : 500 - 800 HVO.3